

**FORD ECOSPORT**





Оригинальность. Продуманность. Инновационность.  
Каждый автомобиль обладает собственным стилем.

*Henry Ford*





## Сиденья с высокой посадкой. Большой дорожный просвет

Высокая посадка водителя обеспечивает отличную обзорность. За рулём EcoSport Вы видите всё, что происходит вокруг. Дорожный просвет 200 мм позволяет без труда преодолевать ямы и глубокие лужи.

Удобно!

“Позвонить маме домой”

“Случайное воспроизведение”

“Прочитать сообщение”

“Позвонить на работу”

“Воспроизвести артиста Рианна”



“Позвонить Антону”

“Позвонить домой”

“Отправить сообщение”

“Что играет?”

Голосовые команды позволяют водителю не отвлекаться от управления автомобилем

**Мультимедийная система SYNC с Bluetooth и голосовым управлением на русском языке** позволяет с помощью простых команд управлять функциями аудиосистемы и телефона, а также способна воспроизводить поступающие текстовые сообщения (SMS)\*



\*Работа функции чтения сообщений зависит от модели Вашего телефона.



## Управление под рукой

В салоне автомобиля EcoSport Вас окружают тишина, спокойствие и современные технологии, которые делают эксплуатацию автомобиля еще более легкой и удобной.

С помощью кнопок на **многофункциональном рулевом колесе** можно настраивать и регулировать работу аудиосистемы и круиз-контроля.

**Система климат-контроля** поддерживает заданную Вами температуру в салоне автомобиля, независимо от погодных условий.





Берите от жизни больше





# Непрерывный поток МОЩНОСТИ

**Ford PowerShift** - эффективность механической коробки передач в сочетании с удобством автомата. Эта 6-ступенчатая автоматическая трансмиссия переключает передачи с быстротой молнии, в точно выверенные моменты времени без прерывания потока мощности.

## Городской внедорожник

Неровности, ямы и глубокие лужи теперь не преграда. Мощный и маневренный кроссовер с высоким дорожным просветом позволит с легкостью преодолевать самые неожиданные городские препятствия.

### Непреодолимых препятствий нет

Какими бы ни были препятствия, Вы можете быть уверены, что Ford EcoSport способен на большее – например, преодолевать водные преграды глубиной до 550 мм.

### Любые маршруты доступны

Больше нет необходимости объезжать препятствия – компактный кроссовер с дорожным просветом 200 мм доставит Вас прямо к месту назначения.

### Оптимальные габариты

В тесном городе мало места, но не для Ford EcoSport. Габаритные размеры автомобиля идеально подходят для светлого города – и в движении, и при парковке.





## Иней исчезает МГНОВЕННО

Забудьте об утомительных попытках очистить лобовое стекло от намерзшего льда при помощи скребка.

**Электрообогрев QuickClear** даже в самое морозное утро очищает лобовое стекло от льда за считанные секунды. Прибавьте к этому **обогреваемое рулевое колесо и сиденья**, и каждая поездка в холодный день станет еще более приятной. А в сочетании с **обогреваемыми боковыми зеркалами** комфорт и хорошая обзорность в любое время года гарантирована.



## TREND

### Внешний вид и оборудование:

- 16" стальные колесные диски с декоративными колпаками
- Боковые зеркала с электроприводом регулировки, обогревом и встроенными указателями поворота, корпуса окрашены в цвет кузова
- Светодиодная подсветка нижнего контура фар
- Передний и задний бампер в цвет кузова с темной окантовкой
- Очиститель заднего стекла
- Полноразмерное запасное колесо
- Серебристые защитные накладки на передний и задний бампер

### Двигатели:

- 1,6 л 122 л.с. 5МКП FWD
- 1,6 л 122 л.с. 6АКП PowerShift FWD

## TREND PLUS

### Внешний вид и оборудование:

- 16" легкосплавные колесные диски
- Дневные ходовые огни
- Передние противотуманные фары
- Рейлинги серебристого цвета

### Двигатели:

- 1,6 л 122 л.с. 5МКП FWD
- 1,6 л 122 л.с. 6АКП PowerShift FWD
- 2,0 л 140 л.с. 6МКП AWD

## TITANIUM

### Внешний вид и оборудование:

- Хромированная решётка радиатора
- Хромированное обрамление передних противотуманных фар
- Темная тонировка стекол заднего ряда
- Задние датчики парковки

### Двигатели:

- 1,6 л 122 л.с. 6АКП PowerShift FWD

## TITANIUM PLUS

- Система бесключевого доступа Keyless Entry
- Датчики дождя и света

### Двигатели:

- 1,6 л 122 л.с. 6АКП PowerShift FWD



## TREND

### Оборудование и отделка салона:

- Электростеклоподъемники передних и задних дверей
- Регулируемая по высоте и углу наклона рулевая колонка
- Электроусилитель рулевого управления (EPAS)
- Регулируемое по высоте сиденье водителя
- Аудиосистема с CD/MP3 проигрывателем, AM/FM- радио с дистанционным управлением на рулевом колесе, с двухстрочным дисплеем, вход AUX, порт USB, 6 динамиков
- USB разъем в потолочной консоли для удобной подзарядки устройств с креплением на лобовом стекле
- Кондиционер
- Дополнительный электрический отопитель салона
- Воздуховоды к ногам задних пассажиров
- Антиблокировочная система тормозов (ABS)
- Электронная система курсовой устойчивости (ESC)
- Подушки безопасности водителя и переднего пассажира\*
- Крепления ISOFIX для детских сидений
- Функция напоминания о непристегнутом ремне безопасности водителя и переднего пассажира
- Дистанционное центральное запирание
- Заднее сиденье, складывающееся в соотношении 60:40
- Хромированные дверные ручки
- Передние напольные ковровые коврики

\*Примечание: Не допускается устанавливать детское сиденье, обращенное спинкой вперед, на переднее пассажирское сиденье. Максимальная безопасность ребенка обеспечивается при установке детского кресла на одно из посадочных мест второго ряда.

Отделка сидений ткань Patna, цвет Dark Shadow/ткань Vigo, цвет Charcoal Black.



## TREND PLUS

### Оборудование и отделка салона:

- Электрообогрев лобового стекла "Quickclear"
- Подогрев передних сидений
- Климат-контроль
- Рулевое колесо с кожаной отделкой и электрообогревом
- Рукоятка рычага переключения передач с кожаной отделкой (для вариантов с механической коробкой передач)
- Подлокотник сиденья водителя
- Шторка багажного отделения
- Сигнализация

Отделка сидений ткань Patna, цвет Dark Shadow/ткань Vigo, цвет Charcoal Black.



## TITANIUM

### Оборудование и отделка салона:

- Аудиосистема с CD/MP3-проигрывателем и AM/FM - радио с дистанционным управлением на рулевом колесе, 3.5" матричный дисплей, мультимедийная система SYNC с Bluetooth и голосовым управлением на русском языке, USB - порт, вход AUX, 6 динамиков
- Круиз-контроль
- Коленная подушка безопасности водителя
- Боковые подушки безопасности переднего ряда
- Боковые шторки безопасности переднего и заднего ряда
- Лампы подсветки салона с функцией приглушенного освещения

Отделка сидений ткань Dali/Vigo, цвет Charcoal Black.



## TITANIUM PLUS

### Оборудование и отделка салона:

- Кнопка запуска двигателя
- Кожаная отделка сидений\*
- Зеркало заднего вида с автоматическим затемнением

\*Комбинация натуральной и искусственной кожи

Отделка сидений кожа Torino, цвет Charcoal Black.



# Приятные дополнения для Вашего удобства

## Бесключевая система Keyless Entry с кнопкой запуска двигателя

Для того чтобы запустить двигатель, отпереть или запереть двери, не требуется держать ключ в руках. Достаточно, чтобы он просто находился в Вашем кармане или сумке.



## Климат-контроль

Установите желаемую температуру в салоне. Система климат-контроля будет поддерживать ее постоянной независимо от погодных условий за окном автомобиля.



## Подлокотник сиденья водителя

Полезное дополнение для комфортного размещения в водительском кресле.



## Круиз-контроль

Установить и поддерживать желаемую скорость движения можно с помощью кнопок управления системы круиз-контроля, расположенных на рулевом колесе.



## Ощущение комфорта

■ Эргономичный интерьер, качественные материалы отделки сидений, регулировка водительского сидения в 6-ти направлениях, начиная с базовой комплектации.

1. Trend, Trend Plus  
Отделка сидений ткань Patna, цвет Dark Shadow
2. Titanium  
Отделка сидений ткань Dali, цвет Charcoal Black

Центральное изображение. Titanium Plus  
Отделка сидений кожа\* Torino, цвет Charcoal Black

\*Комбинация натуральной и искусственной кожи





**Frozen White\***  
Базовый цвет окраски кузова



**Moondust Silver**  
"металлик"



**Deep Impact Blue**  
"металлик"



**Race Red**  
Базовый цвет окраски кузова



**Shadow Black**  
"металлик"



**Mars Red**  
"металлик"



**Magnetic**  
"металлик"



**Copper Pulse**  
"металлик"

\*Цвет кузова предлагается за дополнительную плату.  
На Ford EcoSport выдается гарантия отсутствия сквозной коррозии -12 лет с даты первой регистрации. Гарантия действует с учетом оговоренных условий.  
**Примечание.** Иллюстрации служат исключительно для демонстрации вариантов окраски кузова и могут не соответствовать действующей спецификации. Фактические цвета могут отличаться от показанных на иллюстрациях из-за особенностей печати.

## Мы выбрали Mars Red. Какой цвет выберете Вы?

Долговечность и безупречный внешний вид кузова Нового Ford EcoSport обеспечиваются специальным многослойным лакокрасочным покрытием. Благодаря новым технологиям нанесения антикоррозийного покрытия путем распыления в труднодоступные полости кузова и финишному слою на водной основе, покрытие кузова сохраняет прекрасный внешний вид на протяжении многих лет.



## Колесные диски



16" стальные колеса с декоративными колпаками  
(Стандартная комплектация для Trend).



Легкосплавные колесные диски 16"  
(Стандартная комплектация для Trend Plus, Titanium, Titanium Plus).



5-лучевые легкосплавные колесные диски 17"  
(Аксессуар, finis код 1858897).

Колеса	Trend	Trend Plus	Titanium	Titanium Plus
16" стальные колеса, шины 205/60R16	●	-	-	-
16" х-спицевые легкосплавные колесные диски, шины 205/60R16	-	●	●	●
Полноразмерное стальное запасное колесо	●	●	●	●
Защитный колпак запасного колеса	●	●	●	●

● = Стандартное оборудование, ○ = Опция, предлагаемая за дополнительную плату, □ = Часть опционного пакета, предлагаемого за дополнительную плату.



Выразительные фары

Хромированное обрамление и хромированная отделка решетки радиатора

Передние противотуманные фары с хромированным обрамлением

## Внешние элементы и оборудование

	Trend	Trend Plus	Titanium	Titanium Plus
<b>Элементы отделки кузова</b>				
Боковые зеркала – корпуса окрашены в цвет кузова, с обогревом, электроприводом регулировки и встроенными указателями поворота	●	●	●	●
Решетка радиатора серебристого цвета	●	●	-	-
Хромированная решетка радиатора	-	-	●	●
Передний и задний бампер в цвет кузова с темной окантовкой	●	●	●	●
Серебристые защитные накладки на бамперах	●	●	●	●
Передние противотуманные фары	-	●	●	●
Рейлинги серебристого цвета	-	●	●	●
<b>Внешнее оборудование</b>				
Галогенные фары	●	●	●	●
Автоматическое включение головного освещения (включая датчики дождя и света)	-	-	□	●
Задние датчики парковки	-	□	●	●
Темная тонировка стекол	-	□	●	●
Передние стеклоочистители с несколькими режимами работы	●	●	●	●
Передние стеклоочистители с датчиком дождя	-	-	□	●
Задний стеклоочиститель с омывателем	●	●	●	●
<b>Пакеты опций</b>				
Пакет "Городской" – задние датчики парковки, темная тонировка задних стекол	-	○	-	-

● = Стандартное оборудование, ○ = Опция, предлагаемая за дополнительную плату, □ = Часть опционного пакета, предлагаемого за дополнительную плату.

	Trend	Trend Plus	Titanium	Titanium Plus
<b>Элементы внутренней отделки</b>				
Хромированные дверные ручки	●	●	●	●
Передние ковровые коврики	●	●	●	●
Рукоятка рычага переключения передач с хромированными вставками	●	-	-	-
Рукоятка рычага переключения передач с кожаной отделкой и хромированными вставками (для MT)	-	●	●	●
Рулевое колесо с кнопками дистанционного управления аудиосистемой	●	-	-	-
Рулевое колесо с кнопками дистанционного управления аудиосистемой и кожаной отделкой (для полноприводной версии)	-	●	-	-
Рулевое колесо с кнопками дистанционного управления аудиосистемой, кожаной отделкой и электрообогревом (для переднеприводных версий)	-	●	●	●
Рулевая колонка с регулировкой по вылету и углу наклона	●	●	●	●
<b>Аудиосистемы</b>				
Радиопакет №1 – Аудиосистема с проигрывателем CD/MP3 и AM/FM – радио с дистанционным управлением на рулевом колесе, с двухстрочным дисплеем, порт USB, вход AUX, 6 динамиков	●	●	-	-
Радиопакет №2 – Аудиосистема с проигрывателем CD/MP3 и AM/FM – радио с дистанционным управлением на рулевом колесе, 3,5"матричный дисплей, мультимедийная система SYNC с Bluetooth и голосовым управлением на русском языке, порт USB, вход AUX, 6 динамиков	-	○	●	●
<b>Управление климатом</b>				
Кондиционер	●	-	-	-
Климат-контроль	-	●	●	●
Дополнительный электрический отопитель салона	●	●	●	●
Воздуховоды к ногам задних пассажиров	●	●	●	●

● = Стандартная опция, ○ = Опция, предлагаемая за дополнительную плату.

\*Комбинация натуральной и искусственной кожи



## Всему свое место, и все на своих местах

Благодаря множеству вещевых отсеков, в салоне автомобиля EcoSport легко поддерживать чистоту и порядок.



### Подогрев сидений

Подогреваемые сиденья EcoSport окружают Вас комфортом.

## Технологии передачи звука

Наполните салон автомобиля Ford EcoSport любимой музыкой и установите связь с внешним миром с помощью мультимедийной системы.



### Дистанционное управление аудиосистемой

Выбирайте нужную песню, не отрывая руки от руля.



### Интерфейс USB

USB-порт для подключения iPod<sup>®</sup>\*, MP3-плеера. Вы можете управлять музыкой, записанной на ваш плеер через бортовую систему автомобиля.

\*Функция связи iPod<sup>®</sup> доступна только при наличии мультимедийной системы SYNC. iPod<sup>®</sup> - торговая марка Apple Inc.



### Система динамиков Surround Sound

В системе предусмотрены 4 основных динамика (два передних и два задних) и два динамика высоких частот.



## Перед Вами открыты любые дороги.

Новый Ford EcoSport проявляет себя не только в городе, он отлично себя чувствует и на легком бездорожье. Система **полного привода** непрерывно оценивает условия движения, оптимально распределяя мощность между колесами без участия водителя.

При необходимости, Вы можете подключить полный привод самостоятельно, нажав на кнопку управления полным приводом.





## Механические характеристики

	Trend	Trend Plus	Titanium	Titanium Plus
<b>Рулевое управление</b>				
Электроусилитель рулевого управления (EPAS)	●	●	●	●
<b>Подвеска</b>				
Передняя – независимая со стойками "MacPherson" и стабилизатором поперечной устойчивости	●	●	●	●
Задняя – полунезависимая H-образная балка	●	●	●	●
Задняя – независимая многорычажная "Control Blade" со стабилизатором поперечной устойчивости ( для 4WD)	-	●	●	●

## Автоматическая коробка передач Ford PowerShift

Безупречное сочетание удобства автоматической коробки и динамики, традиционно ассоциирующейся с механическими коробками передач. Ручной режим позволяет переключать передачи используя клавиши на рукоятке рычага переключения передач, но без необходимости выжимать педаль сцепления.



## Безопасность и защита

	Trend	Trend Plus	Titanium	Titanium Plus
<b>Безопасность</b>				
Интеллектуальная система безопасности (IPS)	●	●	●	●
Антиблокировочная система тормозов (ABS) с системой помощи при экстренном торможении (EBA)	●	●	●	●
Электронная система курсовой устойчивости (ESC)	●	●	●	●
Система помощи при трогании на подъеме (HLA) (только для AT)	●	●	●	●
Подушки безопасности – фронтальные для водителя и переднего пассажира*	●	●	●	●
Подушки безопасности – боковые для водителя и переднего пассажира	-	-	●	●
Подушки безопасности – шторки для переднего и заднего ряда	-	-	●	●
Подушки безопасности – коленная для водителя	-	-	●	●
Крепления ISOFIX для безопасных детских сидений	●	●	●	●
Замки задних дверей с "детской" блокировкой	●	●	●	●

● = Стандартное оборудование.

\*Примечание: Не допускается устанавливать детское кресло на сиденье переднего пассажира. Максимальная безопасность ребенка обеспечивается при установке детского кресла на одно из задних посадочных мест.

## Элементы и оборудование салона

	Trend	Trend Plus	Titanium	Titanium Plus
<b>Функции обеспечения комфорта</b>				
Система бесключевого доступа Keyless Entry, кнопка запуска двигателя	-	-	-	●
Круиз-контроль	-	-	●	●
Освещение салона – автоматическое включение при открывании дверей, задержка выключения - плавное затемнение	●	●	●	●
Лампы для чтения переднего ряда	-	-	●	●
Розетка 12 В на передней консоли и в задней части автомобиля	●	●	●	●
USB разъем в потолочной консоли для удобной подзарядки устройств с креплением на лобовом стекле	●	●	●	●
Электростеклоподъемники передних и задних дверей	●	●	●	●
Электростеклоподъемник двери водителя с функцией открывания/закрывания стекла одним нажатием	●	●	●	●
Карманы в спинках передних сидений	-	●	●	●
Пакет курильщика (прикуриватель и пепельница)	○	○	○	○
Крючки для крепления сетки в багажнике	●	●	●	●

## Элементы и оборудование салона

	Trend	Trend Plus	Titanium	Titanium Plus
<b>Сиденья</b>				
Тканевая обивка сидений	●	●	●	-
Кожаная обивка сидений*	-	-	-	●
Сиденье водителя с механической регулировкой в 6-ти направлениях	●	●	●	●
Сиденье водителя с подлокотником	-	●	●	●
Сиденье переднего пассажира с регулировкой в 4-х направлениях	●	●	●	●
Электродогрев передних сидений	○	●	●	●
Шторка багажного отделения	-	●	●	●
Заднее сиденье складывающееся в соотношении 60:40 с регулируемым наклоном спинки	●	●	●	●

● = Стандартная опция, ○ = Опция, предлагаемая за дополнительную плату.  
\*Комбинация натуральной и искусственной кожи

## Увеличение багажного пространства до 1238 литров

Вы можете сложить задние сиденья нового Ford EcoSport до горизонтального положения, увеличив вместимость багажника до 1238 литров. Кроме этого, сиденья можно сдвинуть вперед, чтобы освободить пространство для длинномерных грузов.



## Умные технологии

Новый Ford EcoSport облегчает жизнь водителя с помощью современных технологий, самостоятельно справляясь со множеством задач.

### 1. Система бесключевого доступа Keyless Entry

Позволяет отпирать/запирать двери и багажник, запускать двигатель, не вынимая ключ из кармана или сумки.

### 2. Индикатор переключения передач

Подсказывая водителю оптимальные моменты времени для переключения передач, этот индикатор помогает сократить расход топлива.

### 3. Задние датчики парковки

Звуковые предупреждения помогают Вам припарковаться в ограниченном пространстве.

### 4. Мультимедийная система SYNC\*

Мультимедийная система SYNC совместима с большинством моделей MP3-плееров, телефонов с функциями Bluetooth®, USB и смартфонов. Для управления используются голосовые команды или кнопки дистанционного управления на рулевом колесе.

### 5. Электроусилитель рулевого управления (EPAS)

Обратная связь на рулевом колесе обеспечивается как при парковке, за счет уменьшения усилия на руле, так и на высокой скорости за счет увеличения усилия. Достигается оптимальный контроль над автомобилем.

**Примечание.** Марка Bluetooth® и логотипы - собственность Bluetooth SIG, Inc. Любое использование этих марок компанией Ford Motor Company Limited и ее ассоциированными компаниями осуществляется по лицензии. Другие торговые марки и торговые названия являются собственностью соответствующих владельцев.  
\*Водитель во время движения не должен пользоваться мобильным телефоном или другими устройствами, которые необходимо держать в руках. Это правонарушение.

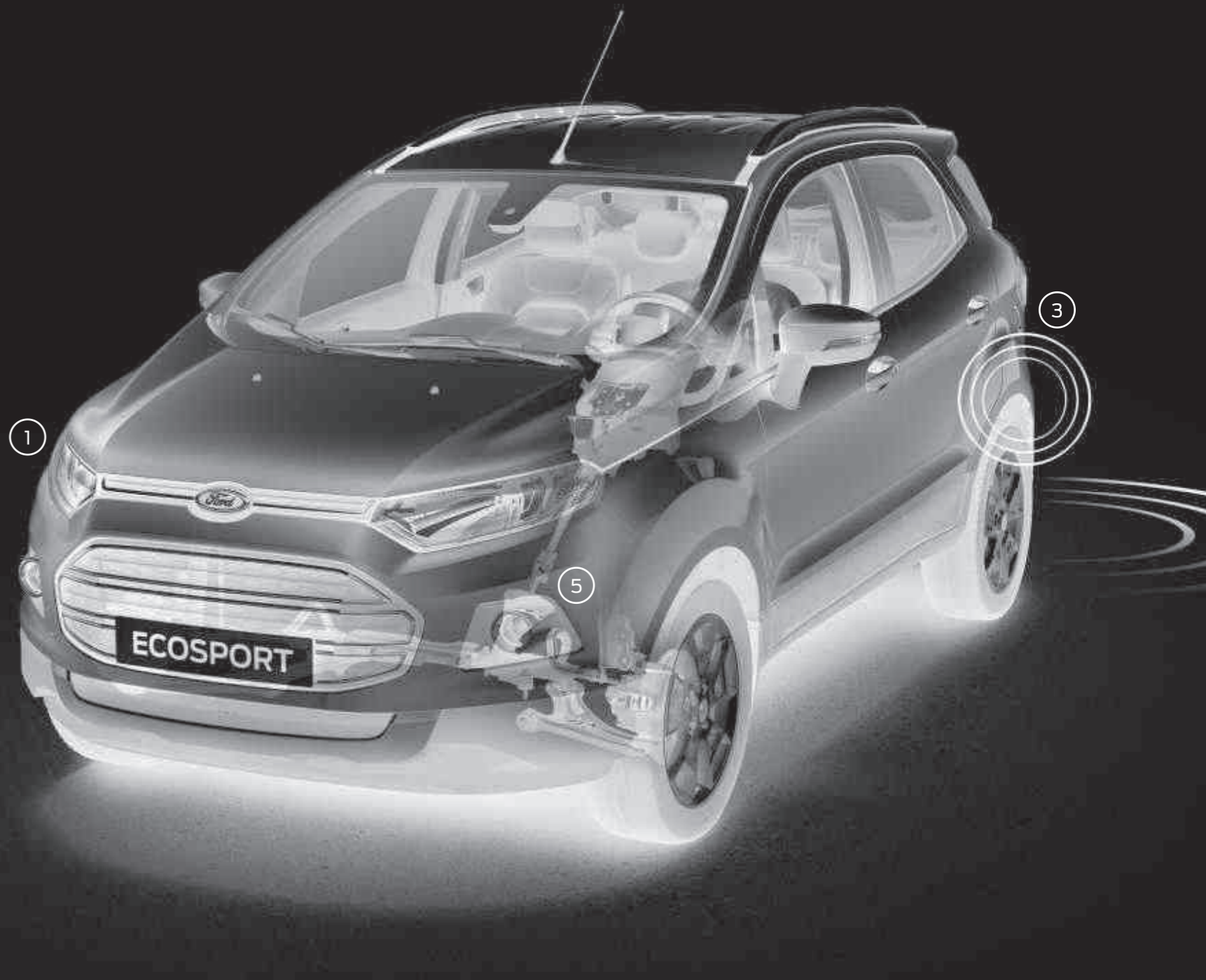

## Интеллектуальная система защиты (IPS)<sup>o</sup>

В модернизированной интеллектуальной системе защиты (IPS) автомобиля Ford EcoSport применен ряд передовых технологий обеспечения безопасности, включая безопасный каркас кузова из сверхпрочной стали, а также передние и верхние боковые шторки безопасности.

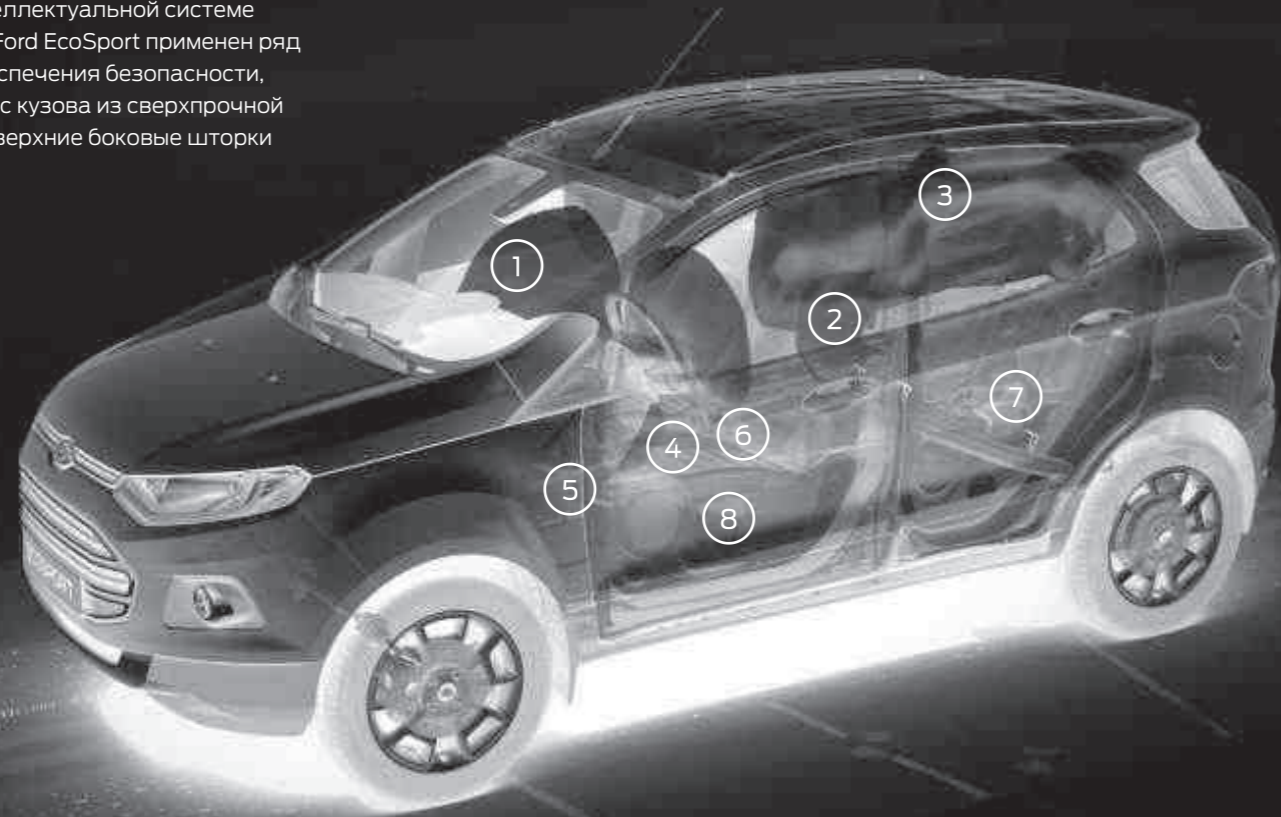

В систему безопасности нового Ford EcoSport входят следующие элементы:

1. Подушки безопасности водителя и переднего пассажира\*
2. Боковые подушки безопасности водителя и переднего пассажира
3. Боковые шторки безопасности для переднего и заднего ряда
4. Коленная подушка безопасности водителя
5. Оптимизированная конструкция кузова со сверхжесткой защитной капсулой салона и расчетно-деформируемыми зонами
6. Модернизированные ремни безопасности с набедренными и диагональными лентами и инерционными катушками на всех посадочных местах. Преднатяжители и механизмы втягивания
7. Крепления ISOFIX для детских сидений
8. Специальная конструкция основания сидений, которая исключает "подныривание" под ремень безопасности

\*Не допускается устанавливать детское сиденье, обращенное спинкой вперед, на переднее пассажирское сиденье. Максимальная безопасность ребенка обеспечивается, когда детское сиденье установлено на одно из задних посадочных мест.

<sup>o</sup>Система использует в работе датчики.

## Функции обеспечения безопасности

### Защита от угона

Замки с функцией центральной блокировки

Электронный иммобилайзер

Сигнализация

● = Стандартное оборудование.

	Trend	Trend Plus	Titanium	Titanium Plus
Замки с функцией центральной блокировки	●	●	●	●
Электронный иммобилайзер	●	●	●	●
Сигнализация	-	●	●	●

## Материалы, применяемые в аэрокосмической отрасли

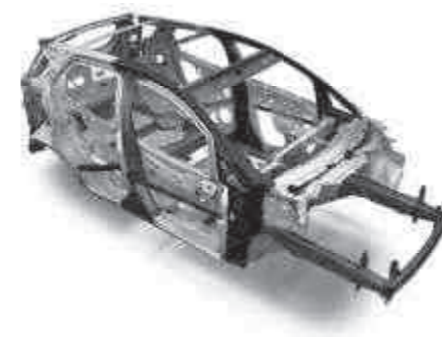

### Высокопрочный безопасный каркас кузова

Кузов автомобиля EcoSport примерно наполовину изготовлен из высокопрочной и ультрапрочной стали, в том числе из стали с бором, которая широко применяется в аэрокосмической отрасли. Благодаря этому достигается баланс высокой прочности и небольшой массы.

## Технические характеристики

	Тип топлива	Соответствие уровню токсичности	Тип трансмиссии	Привод	Максимальная мощность л.с. (кВт)	Крутящий моментНм	Выбросы CO <sub>2</sub> (г/км) <sup>св</sup>	Расход топлива (л/100 км <sup>св</sup> )			Разгон <sup>д</sup> 0-100 км/ч (с)
								Город	Трасса	Смешанный	
1,6 л (122 л.с.)	АИ-92	Евро V	M5	4x2	122 (90)	148	154	9,1	5,2	6,6	12,5
1,6 л (122 л.с.)	АИ-92	Евро V	A6 (PowerShift)	4x2	122 (90)	148	160	9,2	5,6	6,9	12,5
2,0 л (140 л.с.)	АИ-95	Евро V	M6	4x4	140 (103)	186	200	11,4	6,5	8,3	11,5

<sup>а</sup>На 4-й передаче. <sup>б</sup>Результаты тестов компании Ford. <sup>св</sup>Показатели расхода топлива и выбросов CO<sub>2</sub> официально подтверждены тестами в соответствии с Европейским кодексом (ЕС) 715/2007, дополненным (ЕС) 692/2008. Полученные величины указаны для данного тип автомобиля, но не для конкретного автомобиля. Проведенные стандартные тестовые испытания позволяют провести сравнение между разными типами автомобилей и различными производителями. Реальное потребление топлива может отличаться от заявленного, так как на экономичность влияет его индивидуальная комплектация, манера вождения, использование оборудования и другие факторы.

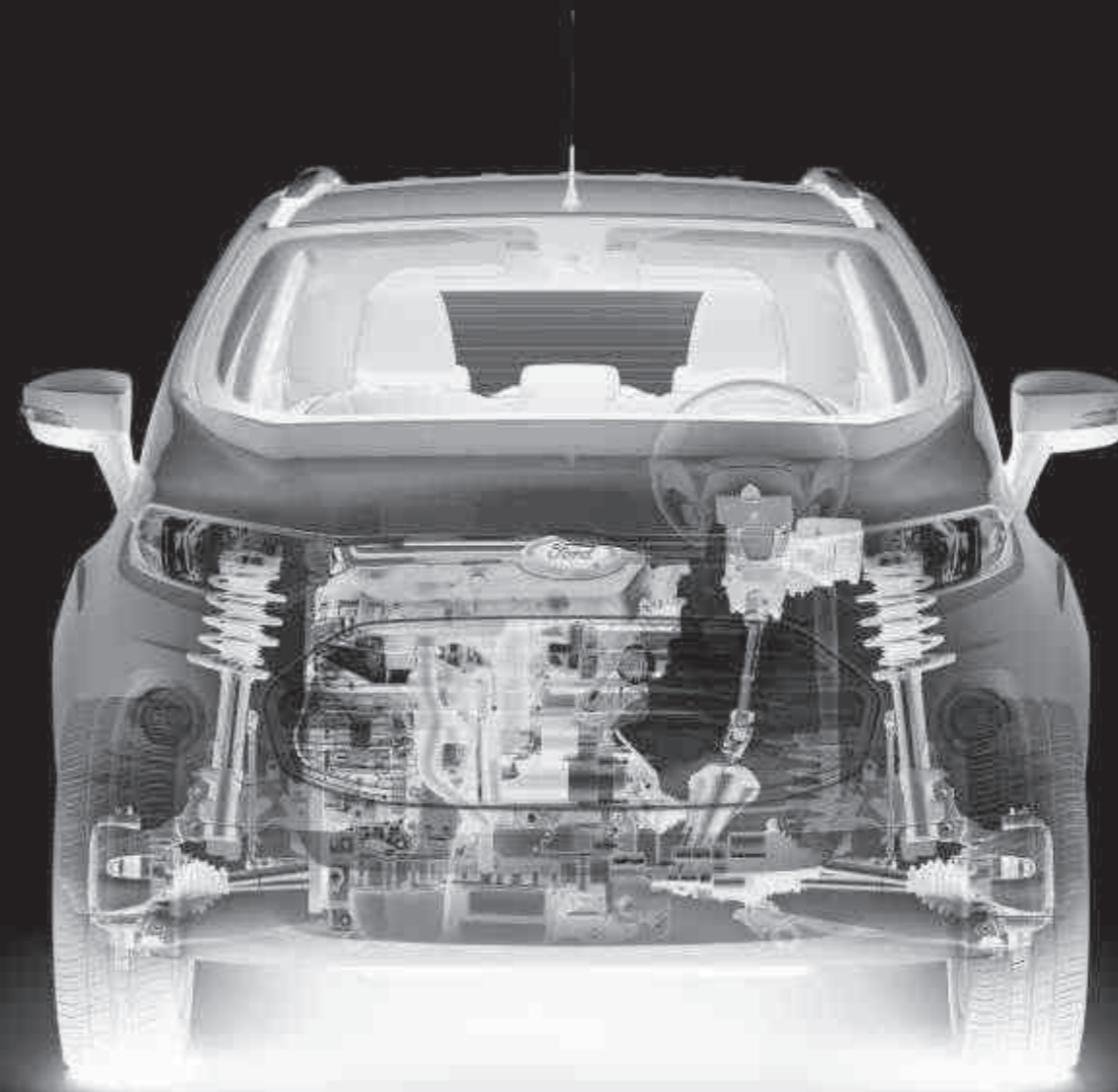

**Двигатель 1,6 л (122 л.с.) в сочетании с 5-ступенчатой механической коробкой передач или с 6-ступенчатой автоматической трансмиссией PowerShift**

Благодаря регулируемому газораспределению двигателя, предлагаемые для Ford EcoSport, обладают высокой мощностью в сочетании с меньшим расходом топлива и пониженной токсичностью выхлопа. У силового агрегата 1,6 мощностью 122 л.с. (90 кВт) комбинированный расход топлива составляет 6,6 л/100 км\*, выбросы CO<sub>2</sub> - всего 154 г/км.

**Двигатель 2,0 (140 л.с.) с 6-ступенчатой механической коробкой передач**

2,0 л мощностью 140 л.с. (103 кВт), надежно зарекомендовавший себя в российских условиях двигатель. Комбинированный расход топлива составляет 8,3 л/100 км.\*

## Эксплуатационные характеристики

	Тип топлива	Соответствие уровню токсичности	Снаряженная масса (кг)*	Полная масса автомобиля (кг)
1.6 л (122 л.с.)	АИ-92	Евро V	1280	1700
1.6 л (122 л.с.)	АИ-92	Евро V	1386	1715
2.0 л (140 л.с.)	АИ-95	Евро V	1488	1800

\*Минимальная снаряженная масса, при условии, что масса водителя 75 кг, автомобиль полностью заправлен эксплуатационными жидкостями и на 90% топливом. Данное значение может меняться в зависимости от комплектации, установленных опций и т.д.

### Гибкая компоновка пространства

Сложив одно заднее сиденье, Вы можете перевозить длинномерные грузы, и при этом в Вашем распоряжении остается посадочное место сзади. При полностью сложенных задних сиденьях, грузопместимость автомобиля достигает максимума. Вам нужна дополнительная гибкость? Толкните сиденья вверх и сдвиньте их вперед, чтобы освободить пространство от пола до потолка.



### Поперечные дуги багажника крыши

Аэродинамическая конструкция, максимальная нагрузка: 40 кг. База для всех показанных креплений, размещаемых на крыше. (Аксессуар)



### Крепление Thule® для лыж/сноуборда\*

В этом креплении можно разместить до шести пар лыж. Показана модель Thule® Xtender 739. (Аксессуар, finis код 1513395).

### Багажник Thule® Free Ride 532\* для перевозки велосипедов на крыше

Небольшая масса, удобная конструкция. Этот надёжный запираемый багажник предназначен для велосипедов с диаметром рамы до 80 мм. (Аксессуар, finis код 1746077).

### Дефлектор ClimAir®\*

Этот дефлектор устраняет турбулентность и шумы, позволяя не закрывать передние окна даже в дождливую погоду. (Аксессуар, светлый вариант, finis код 1852671; темный вариант, finis код 1852672).

### Передние и задние брызговики

Брызговики защищают кузов автомобиля от ударов щебня. (Стандартная комплектация).

\*Действует гарантия стороннего поставщика; подробная информация дана на задней стороне обложки.

## Цвета и отделка

Комплектация	Trend	Trend Plus	Titanium	Titanium Plus
<b>Обивка и цвет сидений</b>	Ткань Patna/Vigo, цвет Dark Shadow/Charcoal Black	Ткань Patna/Vigo, цвет Dark Shadow/Charcoal Black	Ткань Dali/Vigo, цвет Charcoal Black	Кожа Torino, цвет Charcoal Black
<b>Базовые цвета окраски кузова</b>				
Race Red	●	●	●	●
Frozen White*	●	●	●	●
<b>Цвета окраски кузова "металлик"*</b>				
Deep Impact Blue	●	●	●	●
Mars Red	●	●	●	●
Moondust Silver	●	●	●	●
Shadow Black	●	●	●	●
Copper Pulse	●	●	●	●
Magnetic	●	●	●	●

● = Доступно. \*Предлагается за дополнительную плату.

## Основные размеры

Длина (с учетом запасного колеса) (мм)	4273
Ширина с/без учета наружных зеркал заднего вида (мм)	2057/1765
Высота (без нагрузки) (мм)	1629
Высота с рейлингами (без нагрузки) (мм)	1680
Угол въезда (без нагрузки)	22,1 <sup>0</sup> /22,2 <sup>0</sup> ‡
Угол съезда (без нагрузки)	35,0 <sup>0</sup> /31,6 <sup>0</sup> ‡
Угол продольной проходимости (без нагрузки)	24,8 <sup>0</sup> /20,0 <sup>0</sup> ‡
Диаметр разворота (м)	10.6
Дорожный просвет (мм)	200/203 <sup>0</sup>
<b>Объем багажного отделения (л)<sup>†</sup></b>	
5-местный вариант (стандартное положение спинок задних сидений, загрузка до уровня спинки сидений)	333
5-местный вариант (зависит от угла наклона 2-го ряда сидений, загрузка до уровня спинки сидений)	310-375
2-местный вариант (загрузка до уровня крыши)	1238
<b>Емкость топливного бака(л)</b>	
Бензин	52

‡Измерения объема проводились по системе ISO 3832. Размеры могут варьироваться в зависимости от комплектации и установленного оборудования. †Данные для версий с полным приводом.

## Гарантийное и сервисное обслуживание Ford

3 года /100 000 км* Базовая гарантия	●
1 год/неограниченный пробег* Ford - помощь на дорогах	●
2 года/неограниченный пробег* Гарантия на лакокрасочное покрытие	●
12 лет/неограниченный пробег* Гарантия отсутствия сквозной коррозии	●
12-year/unlimited km* Perforation Warranty	●

● = Стандартная комплектация

\*С даты первой регистрации. Гарантия действует с учетом оговоренных условий.

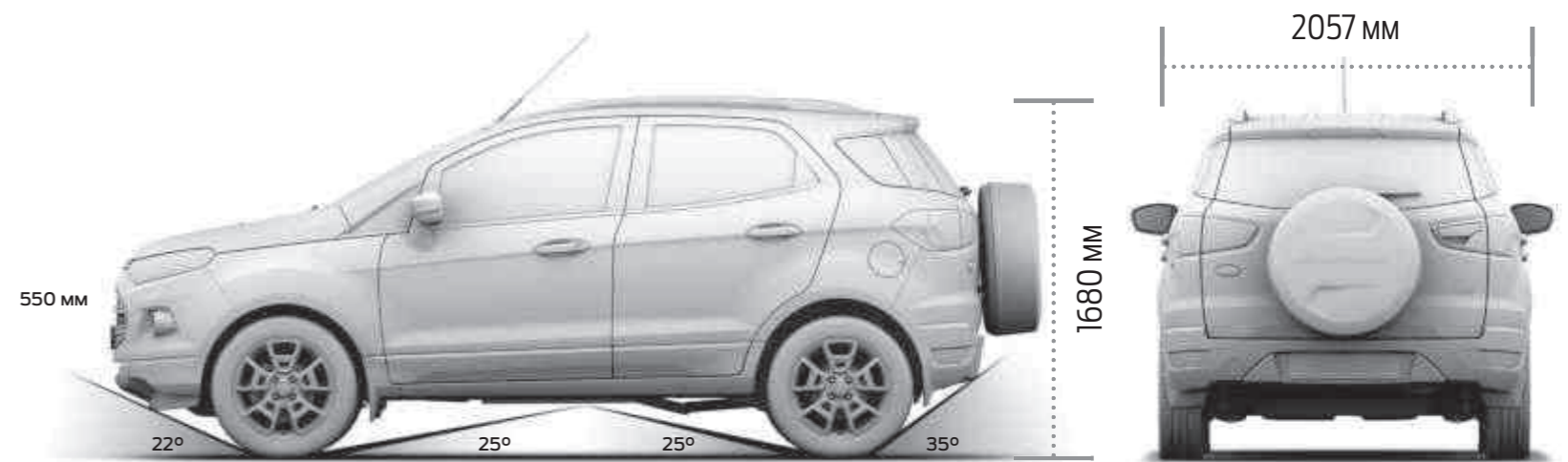
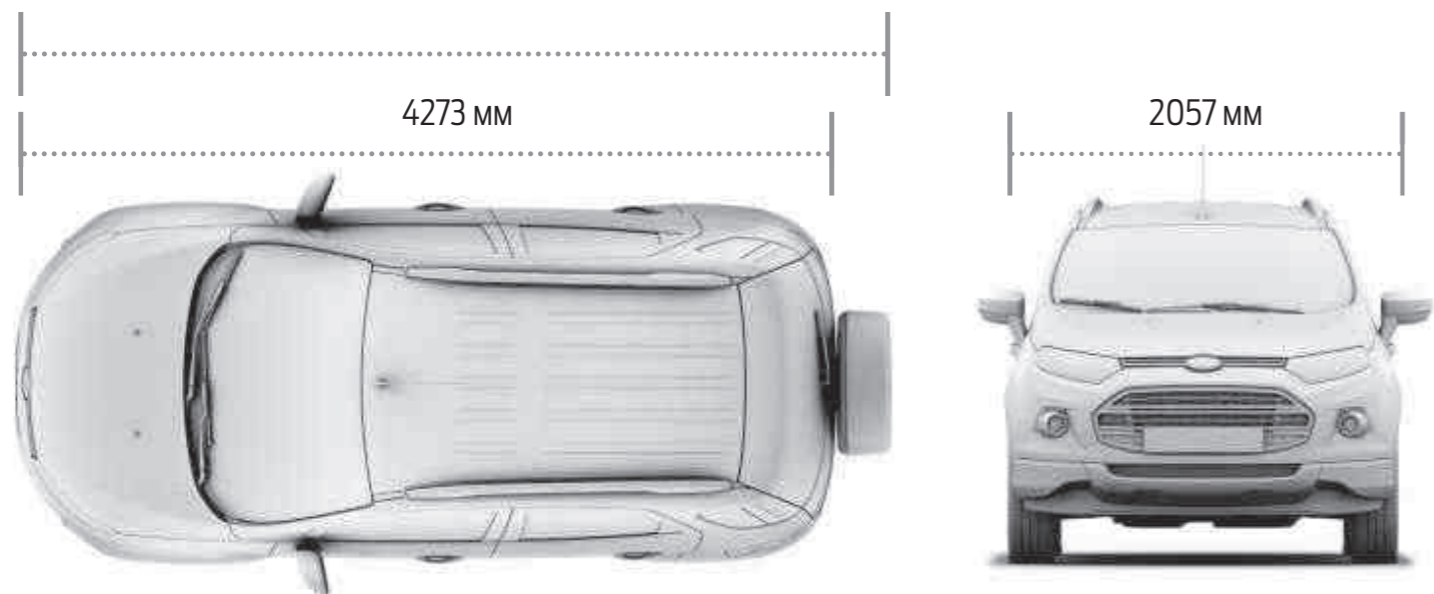

Кузов:	Серия:
Двигатель:	
Коробка передач:	
Цвет кузова:	
Отделка интерьера:	
Колеса:	
Аудиосистема:	
Опции:	
Пакеты опций:	
Аксессуары:	
Условия страхования:	
Ford Credit:	

## Комплектация

Вы можете выбрать желаемую комплектацию своего нового автомобиля онлайн. С помощью конфигуратора на сайте [www.ford.ru](http://www.ford.ru), Вы увидите, как будет выглядеть автомобиль внешне и каким будет его интерьер в зависимости от выбранной серии. Информация о стоимости автомобиля и дополнительных опций поможет Вам не выйти за рамки бюджета.

## Страхование

Ford Страхование - программа для тех, кто собирается приобрести новый автомобиль, или уже является владельцем автомобиля Ford. Эта программа специально разработана для предоставления качественной страховой услуги по выгодным ценам всем владельцам автомобилей Ford. Выберите оптимальный набор опций и лучшую цену Вашего полиса с помощью страхового калькулятора: [www.ford.ru/BuyingGuide/InsuranceCalculator](http://www.ford.ru/BuyingGuide/InsuranceCalculator)

## FORD CREDIT

Уже в течение долгого времени программа Ford Credit помогает Вам стать счастливыми владельцами автомобилей Ford. Мы следим за тем, чтобы наши программы наилучшим образом соответствовали Вашим пожеланиям, укрепляя Вашу уверенность в том, что никто лучше нас не понимает Клиентов Ford! Не сомневайтесь: выбрав программу Ford Credit, Вы сотрудничаете с людьми, которые так же неравнодушны к автомобилям Ford, как и Вы! Подробности: [www.ford.ru/BuyingGuide/Credit](http://www.ford.ru/BuyingGuide/Credit)

## ... и Вы уже за рулем!

Программа «Ford — помощь на дорогах» предоставляется Вам бесплатно при покупке автомобиля и каждый раз, когда Ваш автомобиль проходит регулярное техническое обслуживание у дилера. Теперь при возникновении трудностей на дороге Вам не придется самим искать эвакуатор или знающего специалиста — достаточно набрать бесплатный номер горячей линии. Горячая линия 8-800-500-4201

Чтобы сконфигурировать Ваш автомобиль Ford, зайдите на сайт [www.ford.ru](http://www.ford.ru)



Для корпоративных клиентов: <http://www.ford.ru/Commercialvehicles/Fleet>



Позаботьтесь о природе! Если вам больше не нужна эта брошюра, пожалуйста, сдайте ее в макулатуру.



Ford и BP – вместе снизим потребление топлива и токсичность выхлопов.

Информация, представленная в данной брошюре, является верной на момент сдачи в печать. Компания Ford постоянно совершенствует свою продукцию и оставляет за собой право на внесение изменений в технические характеристики, спецификации, цвета, цены моделей, комплектаций, опций и т.п., представленных в данной брошюре, без предварительного уведомления. Последнюю информацию Вы всегда можете получить у официальных дилеров Ford. Некоторое оборудование, функции или элементы, представленные в данной брошюре, могут являться опциями и предлагаться за дополнительную плату. Заявленные сочетания цветов и моделей доступны при условии фактического наличия. На некоторых иллюстрациях показаны опытные и/или созданные с помощью компьютерного моделирования образцы, поэтому дизайн/функции реальных версий автомобиля могут отличаться в разных аспектах. Кроме этого, некоторые из представленных функций могут быть опционными. Ряд функций и систем, описанных в данной брошюре, работают с помощью датчиков, качество функционирования которых зависит от погодных и атмосферных условий. В данной брошюре представлены оригинальные аксессуары Ford и ассортимент продукции наших поставщиков. На аксессуары, предлагаемые сторонними поставщиками, не распространяется гарантия компании Ford. Сторонние поставщики предоставляют собственное гарантийное покрытие, условия которого можно уточнить у официальных дилеров Ford. **Примечание.** Торговая марка Bluetooth® и ее логотипы - собственность Bluetooth SIG, Inc. Любое их использование Ford Motor Company Limited осуществляется по лицензии. Торговая марка и логотип iPod являются собственностью Apple Inc. Другие торговые марки и торговые названия являются собственностью соответствующих владельцев.

Published by Ford Motor Company Limited,  
Brentwood, Essex, England.  
Registered in England No. 235446.  
BJN 205677. FoE W63E.  
0317/11m/RUS ru  
August 2016.

© Ford Motor Company Limited.



